



Interface TxConfig USB

MANUAL DE INSTRUCCIONES V1.0x

INTRODUCCIÓN

El TxConfig USB es una interface de configuración para toda la familia de transmisores de la Novus, capaz de fornecer también alimentación para los transmisores con salida 0-10 Vdc o 4-20 mA. Es utilizado en conjunto con el software de configuración TxConfig.

CARACTERÍSTICAS

- Fácil instalación.
- Comunicación USB con la PC y serial con los transmisores;
- Alimentación de los transmisores sin necesidad de batería o fuente externa;
- Conexiones simplificadas con los transmisores;
- Compatible con USB 1.0 y 2.0;
- Sistema Operativo: Windows XP y Vista;

INSTALACIÓN ELÉCTRICA

- Conectar el equipamiento según una de las conexiones a continuación;
- Conectar la interface TxConfig USB en la PC;
- El TxConfig USB será instalado automáticamente sin necesidad de instalación de driver.
- Ejecutar el software de configuración TxConfig, para hacer la configuración de los equipamientos.

1. Transmisor TxBlock / TxIsoBlock

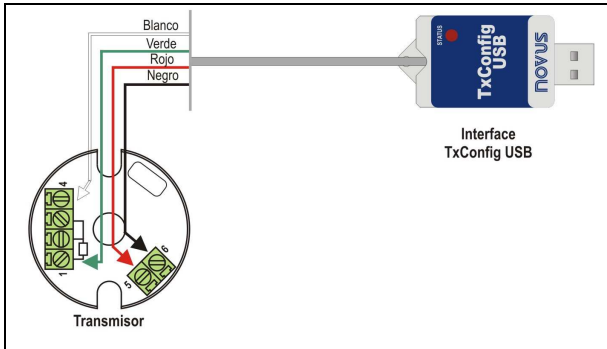

2. Transmisor RHT / Temp

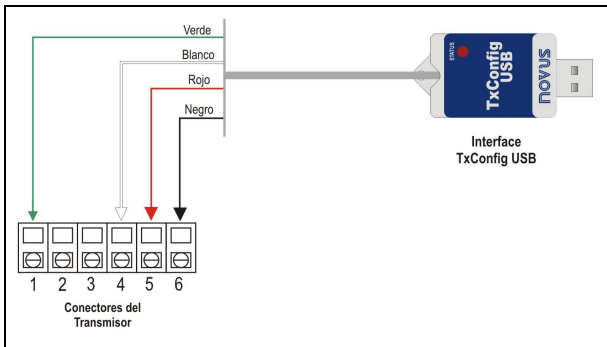

3. Transmisor TxRail

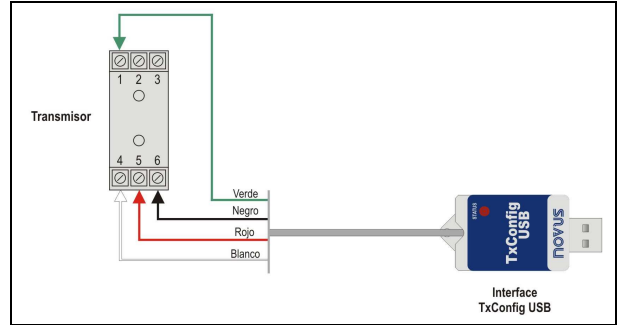

4. Transmisor TxIsoRail

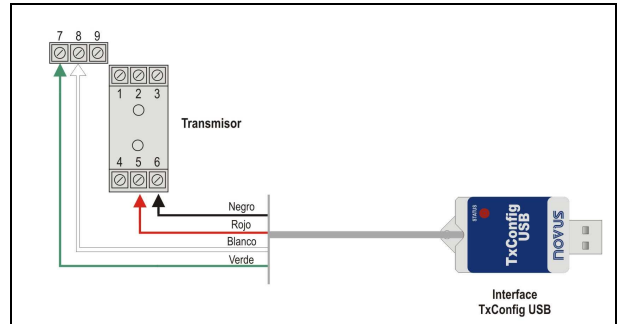

OPERACIÓN

Siga las instrucciones del software TxConfig (Consulte la Ayuda).

Led de señalización:

- Led encendido: interface instalada y lista para la utilización.
- Led parpadeando: comunicando con los transmisores.



Atención: Al realizar la configuración con el transmisor conectado al proceso, utilizando la energía de la fuente (loop), **no conecte los cales rojo y negro al transmisor**. Conecte solamente los cables blanco y verde según indicado en las figuras.

GARANTÍA

El fabricante asegura al propietario de sus equipos, identificados por la boleta fiscal de compra, una garantía de 1 (un) año, en los siguientes términos:

- El periodo de garantía se inicia en la fecha de emisión de la Boleta Fiscal.
- Dentro del periodo de garantía, la mano de obra y componentes aplicados en reparaciones de defectos ocurridos, en uso normal, serán gratuitos.
- Para las eventuales reparaciones, enviar el equipo, junto a las boletas fiscales de entrega para reparación, a la dirección de nuestra fábrica.
- Gastos y riesgos de transporte, correrán por cuenta del propietario.
- Aún dentro del período de garantía, serán cobradas las reparaciones de defectos causados por choques mecánicos o exposición del equipo a condiciones impropias para el uso.